

PCD3.W210

Analoges Eingangsmodul,
8 Kanäle, 10 Bit, 0...20 mA (4...20 mA über Software)

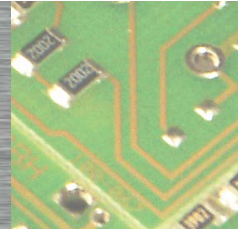

Beschreibung

Schnelles, analoges 8 Kanal Eingangsmodul mit 0...20 mA (4...20 mA über Software) und 10 Bit Auflösung pro Kanal. Mit der kurzen Wandlungszeit von <math>< 50 \mu\text{s}</math> eignet sich dieses Modul universell zur Erfassung von analogen Signalen.

Technische Daten	
Anzahl Eingänge (Kanäle)	8
Signalbereich	0...20 mA (4...20 mA über Software)
Digitale Darstellung (Auflösung)	10 Bit (0 ... 1023)
Potentialtrennung	nein
Messprinzip	nicht differenziell, single ended
Eingangswiderstand	125 Ω / 0.1 %
Genauigkeit bei 25 °C	± 3 LSB
Wiederholgenauigkeit	innerhalb 1 LSB
Temperaturfehler (0 ... +55 °C)	± 0.3 % (± 3 LSB)
Wandlungszeit A/D	$\leq 50 \mu\text{s}$
Überstromschutz	± 40 mA
Störspannungsschutz (Burst): nach IEC1000-4-4	± 1 kV, Leitungen nicht abgeschirmt ± 2 kV, Leitungen abgeschirmt
Zeitkonstante des Eingangsfilters	Typisch 1 ms
Interne Stromaufnahme (ab +5 V Bus)	8 mA
Interne Stromaufnahme (ab V+ Bus)	5 mA
Externe Stromaufnahme	0 mA
Anschlüsse	Steckbarer 10-poliger Federkraftklemmen-Block für \varnothing bis 2.5 mm ² , Steckertyp A



PCD3.W210

Ansicht und Anschlüsse

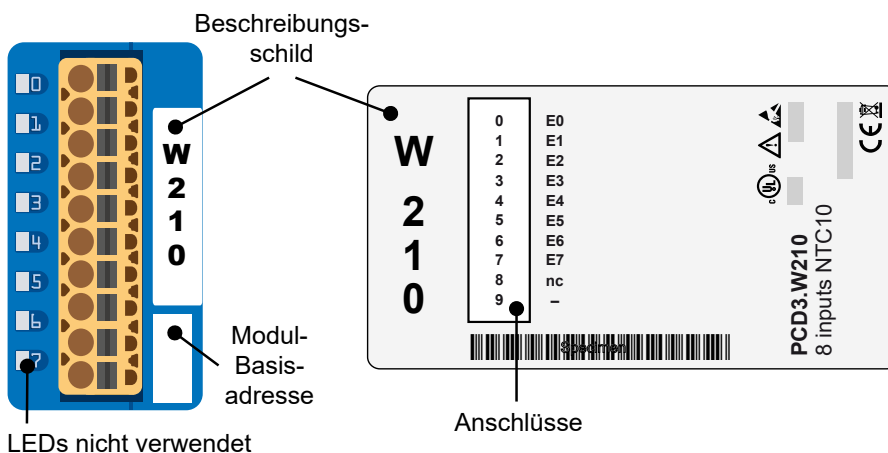

Blockschaltbild

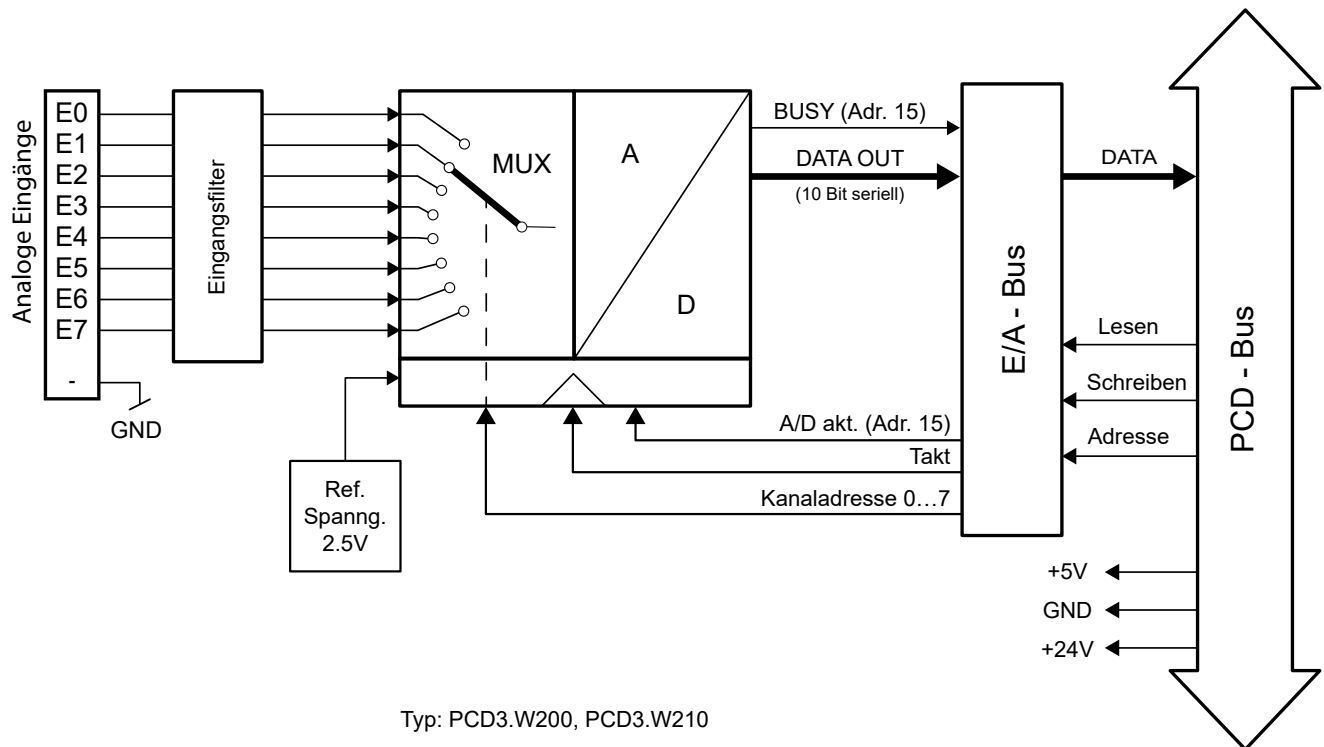

Zweidraht-Messumformer (0...20 mA und 4...20 mA Transmitter) benötigen eine 24 VDC-Speisung in der Messleitung.

Anschlusskonzept für zweidraht Messumformer

Die Eingangssignale werden direkt an den 10-poligen Klemmenblock angeschlossen (E0...E7). Um möglichst wenig Störungen über die Leitungen auf das Modul einzukoppeln, soll der Anschluss nach dem anschließend erläuterten Prinzip erfolgen.

Anschluss für 0...20 mA zweidraht Messumformer

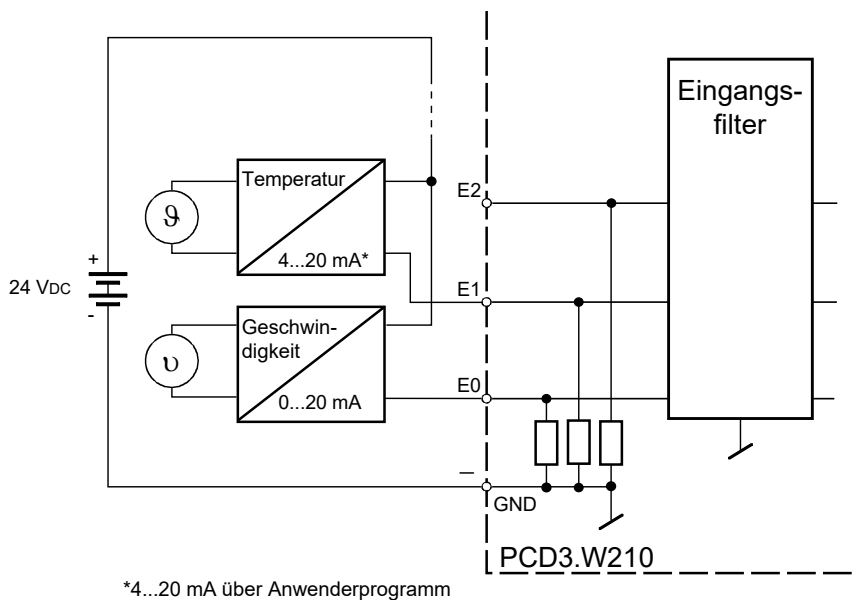

!	Die Referenzpotentiale der Signalquellen sind auf einen gemeinsamen GND-Verteiler ("-" und "COM" Klemmen) zu verdrahten. Um optimale Messresultate zu erhalten, sollte jede Verbindung zu einer Erdungsschiene vermieden werden.
!	Werden abgeschirmte Kabel eingesetzt, sollte die Abschirmung unbedingt mit einer Erdungsschiene verbunden werden.
!	Eingangssignale mit falscher Polarität verfälschen signifikant die Messungen an den anderen Kanälen.



E/A-Module und E/A Klemmenblöcke dürfen nur im spannungslosen Zustand der Control Edge PCD gezogen oder gesteckt werden.
Die externe Spannungsversorgung der Module +24 V muss auch ausgeschaltet werden.



PCD3.W210



4 405 4954 0

Bestellangaben

Typ	Kurzbeschreibung	Beschreibung	Gewicht
PCD3.W210	8 analoge Eingänge 0...20 mA, 10 Bit	Analoges Eingangsmodul, 8 Kanäle, Auflösung 10 Bit, Bereich 0...20 mA (4...20 mA über Software), die Kanäle sind untereinander nicht getrennt, Anschluss mit steckbaren Federklemmen, Steckertyp A (4 405 4954 0) mitgeliefert	80 g

Bestellangaben Zubehör

Typ	Kurzbeschreibung	Beschreibung	Gewicht
4 405 4954 0	Stecker Typ A	Steckbarer E/A-Federkraftklemmenblock, 10 polig bis 2.5 mm ² , Beschriftung 0 ... 9.	15 g

**GEFAHR**

Diese Geräte dürfen nur durch eine Elektrofachkraft installiert werden, andernfalls besteht Brandgefahr oder Gefahr eines elektrischen Schlages!

**WARNUNG**

Das Produkt ist nicht für den Einsatz in sicherheitskritischen Anwendungen vorgesehen. Die Verwendung in sicherheitskritischen Anwendungen ist unsicher.

**WARNUNG**

Das Gerät ist nicht geeignet für den explosionsgeschützten Bereich und den Einsatzbereichen, die in EN61010 Teil 1 ausgeschlossen sind.

**WARNUNG - SICHERHEITSHINWEISE**

Nennspannung beachten, bevor das Gerät in Betrieb genommen wird (siehe Typenschild). Es ist darauf zu achten, dass die Anschlussleitungen nicht beschädigt und während der Verdrahtung des Gerätes spannungsfrei sind.

Ein beschädigtes Gerät darf nicht verwendet werden !

**HINWEIS**

Um Feuchtigkeit im Gerät durch Kondenswasser zu vermeiden, das Gerät vor dem Anschliessen ca. eine halbe Stunde bei Raumtemperatur akklimatisieren.

**REINIGUNG**

Die Module können, im spannungsfreien Zustand, mit einem trockenen oder mit Seifenlösung angefeuchtetem Tuch gesäubert werden. Auf keinen Fall dürfen ätzende oder lösungsmittelhaltige Substanzen zur Reinigung verwendet werden.

**WARTUNG**

Diese Geräte sind wartungsfrei.

Bei Beschädigungen der Geräte dürfen vom Anwender keine Reparaturen vorgenommen werden.



Bitte diese Anweisungen (Datenblatt) beachten und an einem sicheren Ort aufbewahren.
Diese Anweisungen (Datenblatt) bitte an jeden zukünftigen Benutzer weitergeben.

**WEEE Directive 2012/19/EC Waste Electrical and Electronic Equipment directive**

Am Ende der Produktlebensdauer ist die Verpackung und das Produkt in einem entsprechenden Recyclingzentrum zu entsorgen! Das Gerät nicht mit dem üblichen Hausmüll entsorgen ! Das Produkt darf nicht verbrannt werden!



EAC Konformitätszeichen für Maschinen-Exporte nach Russland, Kasachstan und Belarus.

Vertrieb und Service

Für Anwendungsunterstützung, aktuelle Spezifikationen, Preise oder den Namen des nächstgelegenen autorisierten Distributors wenden Sie sich bitte an eines der folgenden Büros.

ASIA PACIFIC

Honeywell Process Solutions, (TAC)
hfs-tac-support@honeywell.com

Australia

Honeywell Limited
Phone: +(61) 7-3846 1255
FAX: +(61) 7-3840 6481
Toll Free 1300-36-39-36
Toll Free Fax:
1300-36-04-70

China – PRC - Shanghai

Honeywell China Inc.
Phone: (86-21) 5257-4568
Fax: (86-21) 6237-2826

Singapore

Honeywell Pte Ltd.
Phone: +(65) 6580 3278
Fax: +(65) 6445-3033

South Korea

Honeywell Korea Co Ltd
Phone: +(822) 799 6114
Fax: +(822) 792 9015

EMEA

Honeywell Process Solutions,
Phone: +80012026455 or
+44 (0)1344 656000

Email: (Sales)
FP-Sales-Apps@Honeywell.com
oder
(TAC) hfs-tac-support@honeywell.com

AMERICA'S

Honeywell Process Solutions,
Phone: (TAC) 1-800-423-9883 or
215/641-3610
(Sales) 1-800-343-0228

Email: (Sales)
FP-Sales-Apps@Honeywell.com
oder
(TAC) hfs-tac-support@honeywell.com

Gewährleistung/Reparatur

Honeywell garantiert, dass die von Honeywell hergestellten Produkte frei von Material- und Verarbeitungsfehlern sind. Wenden Sie sich für Garantieinformationen an Ihr lokales Verkaufsbüro. Während der Garantiezeit repariert oder ersetzt Honeywell alle zurückgesandten Artikel, die sich als defekt herausstellen, kostenlos. Diese Maßnahme stellt das einzige Rechtsmittel des Käufers dar und **tritt an die Stelle aller anderen ausdrücklichen oder stillschweigenden Garantien, einschließlich derer, die sich auf die Marktgängigkeit und die Eignung für einen bestimmten Zweck beziehen.** Die Spezifikationen können ohne Vorankündigung geändert werden. Die zur Verfügung gestellten Informationen werden zum Zeitpunkt der Drucklegung als korrekt und zuverlässig erachtet. Wir übernehmen jedoch keine Verantwortung für deren Verwendung. Honeywell bietet Anwendungsunterstützung und Hilfestellung durch sein Personal, Informationsmaterial und seine Website; es liegt jedoch in der Verantwortung des Kunden, die Eignung des Produkts für die Anwendung zu überprüfen.

Änderungen technischer Daten und Angaben vorbehalten.

Für weitere Informationen

Erfahren Sie mehr über ControlEdge PCD, besuchen Sie unsere Website www.honeywellprocess.com/ControlEdgePCD oder wenden Sie sich an Ihren Honeywell-Kundenbetreuer.

Honeywell Process Solutions

2101 CityWest Blvd, Houston TX 77042
Honeywell House, Skimped Hill Lane



Bracknell, Berkshire, England RG12 1EB UK ©2020 Honeywell International Inc.
Building #1, 555 Huanke Road,

Zhangjiang Hi-Tech Industrial Park,
Pudong New Area, Shanghai 201203

Documentnummer: 51-52-03-79-DE
Rev.3.1
June 2020